

ВЫСШЕЕ ОБРАЗОВАНИЕ

серия основана в 1996 г.



Г.Ф. КРАСНОЖЕНОВА
П.В. СИМОНИН

УПРАВЛЕНИЕ ТРУДОВЫМИ РЕСУРСАМИ

УЧЕБНОЕ ПОСОБИЕ

*Допущено
Советом Учебно-методического объединения
вузов России по образованию в области менеджмента
в качестве учебного пособия для студентов
высших учебных заведений,
обучающихся по специальности
«Управление персоналом»*

2008

331(075.8)
65.050.2 73
78

78

2008 — 159 . — (ISBN 978-5-16-003271-9

331(075.8)
65.050.2 73

ISBN 978-5-16-003271-9

©

2008

ПРЕДИСЛОВИЕ

В настоящее время в России наблюдается стремительный рост интереса к вопросам национальной безопасности. Это связано с изменением геополитической обстановки в мире и усилением конкуренции между государствами. В связи с этим становится все более актуальной задача формирования у молодежи правильного представления о национальной безопасности и ее составляющих.

Национальная безопасность — это комплексное понятие, которое включает в себя различные аспекты: политический, экономический, социальный, культурный и экологический. Каждый из этих аспектов имеет свою специфику и требует особого внимания.

Важнейшим элементом национальной безопасности является защита суверенитета и территориальной целостности страны. Это требует от государства эффективных мер по укреплению обороноспособности и развитию вооруженных сил.

Особое значение приобретает защита информации и данных. В современном мире информация становится стратегическим ресурсом, и ее утечка может нанести серьезный ущерб государству.

Культурная безопасность — это сохранение и развитие национальной культуры, традиций и ценностей. Это способствует формированию у молодежи чувства патриотизма и ответственности за будущее своей страны.

Экономическая безопасность — это обеспечение устойчивого экономического развития и защиты от внешних экономических кризисов. Это требует от государства эффективной экономической политики и развития инновационных технологий.

Социальная безопасность — это обеспечение социальной справедливости и стабильности в обществе. Это требует от государства эффективных мер по снижению уровня бедности и развитию социальной инфраструктуры.

Экологическая безопасность — это защита окружающей среды и обеспечение устойчивого развития. Это требует от государства эффективных мер по снижению выбросов парниковых газов и развитию возобновляемых источников энергии.

В заключение хочется отметить, что национальная безопасность — это комплексная задача, которая требует от государства и общества совместных усилий. Только так можно обеспечить стабильное и процветающее будущее нашей страны.



1. The first part of the document discusses the importance of maintaining accurate records of all transactions and activities. This includes keeping detailed logs of income and expenses, as well as maintaining proper documentation for all assets and liabilities.

2. The second part of the document focuses on the importance of staying up-to-date on all applicable laws and regulations. This includes understanding the latest tax laws, as well as any changes to the rules regarding estate planning and asset protection.

3. The third part of the document discusses the importance of working with a qualified professional, such as a lawyer or accountant, to ensure that all legal and financial matters are handled properly. This includes reviewing all documents and contracts, as well as providing guidance on the best course of action for each situation.

4. The fourth part of the document discusses the importance of maintaining a clear and concise record of all communications and decisions. This includes keeping copies of all correspondence, as well as maintaining a detailed log of all meetings and discussions.

5. The fifth part of the document discusses the importance of staying organized and up-to-date on all financial matters. This includes reviewing all bank statements and credit reports, as well as keeping track of all investments and assets.

Глава 1

ПРЕДМЕТ, СОДЕРЖАНИЕ И МЕТОДОЛОГИЯ КУРСА

Введение

1.1. Предмет, содержание и методология курса

1.2. Место курса в структуре подготовки специалистов

1.3. Цели, задачи и результаты обучения

1.4. Методы и формы организации учебного процесса

1.5. Требования к уровню подготовки обучающихся

1.6. Структура и содержание учебного курса

1.7. Методические рекомендации по организации учебного процесса

1.8. Заключение

1.9. Литература

1.10. Приложение

1.11. Заключение

1.12. Литература

1.13. Приложение

1.14. Заключение

1.15. Литература

1.16. Приложение

1.17. Заключение

1.18. Литература

1.19. Приложение

1.20. Заключение

1.21. Литература

1.22. Приложение

1.23. Заключение

1.24. Литература

1.25. Приложение

1.26. Заключение

1.27. Литература

1.28. Приложение

1.29. Заключение

1.30. Литература

1.31. Приложение

1.32. Заключение

1.33. Литература

1.34. Приложение

1.35. Заключение

1.36. Литература

1.37. Приложение

1.38. Заключение

1.39. Литература

1.40. Приложение

1.41. Заключение

1.42. Литература

1.43. Приложение

1.44. Заключение

1.45. Литература

1.46. Приложение

1.47. Заключение

1.48. Литература

1.49. Приложение

1.50. Заключение

1.51. Литература

1.52. Приложение

1.53. Заключение

1.54. Литература

1.55. Приложение

1.56. Заключение

1.57. Литература

1.58. Приложение

1.59. Заключение

1.60. Литература

1.61. Приложение

1.62. Заключение

1.63. Литература

1.64. Приложение

1.65. Заключение

1.66. Литература

1.67. Приложение

1.68. Заключение

1.69. Литература

1.70. Приложение

1.71. Заключение

1.72. Литература

1.73. Приложение

1.74. Заключение

1.75. Литература

1.76. Приложение

1.77. Заключение

1.78. Литература

1.79. Приложение

1.80. Заключение

1.81. Литература

1.82. Приложение

1.83. Заключение

1.84. Литература

1.85. Приложение

1.86. Заключение

1.87. Литература

1.88. Приложение

1.89. Заключение

1.90. Литература

1.91. Приложение

1.92. Заключение

1.93. Литература

1.94. Приложение

1.95. Заключение

1.96. Литература

1.97. Приложение

1.98. Заключение

1.99. Литература

1.100. Приложение

1.101. Заключение

1.102. Литература

1.103. Приложение

1.104. Заключение

1.105. Литература

1.106. Приложение

1.107. Заключение

1.108. Литература

1.109. Приложение

1.110. Заключение

1.111. Литература

1.112. Приложение

1.113. Заключение

1.114. Литература

1.115. Приложение

1.116. Заключение

1.117. Литература

1.118. Приложение

1.119. Заключение

1.120. Литература

1.121. Приложение

1.122. Заключение

1.123. Литература

1.124. Приложение

1.125. Заключение

1.126. Литература

1.127. Приложение

1.128. Заключение

1.129. Литература

1.130. Приложение

1.131. Заключение

1.132. Литература

1.133. Приложение

1.134. Заключение

1.135. Литература

1.136. Приложение

1.137. Заключение

1.138. Литература

1.139. Приложение

1.140. Заключение

1.141. Литература

1.142. Приложение

1.143. Заключение

1.144. Литература

1.145. Приложение

1.146. Заключение

1.147. Литература

1.148. Приложение

1.149. Заключение

1.150. Литература

1.151. Приложение

1.152. Заключение

1.153. Литература

1.154. Приложение

1.155. Заключение

1.156. Литература

1.157. Приложение

1.158. Заключение

1.159. Литература

1.160. Приложение

1.161. Заключение

1.162. Литература

1.163. Приложение

1.164. Заключение

1.165. Литература

1.166. Приложение

1.167. Заключение

1.168. Литература

1.169. Приложение

1.170. Заключение

1.171. Литература

1.172. Приложение

1.173. Заключение

1.174. Литература

1.175. Приложение

1.176. Заключение

1.177. Литература

1.178. Приложение

1.179. Заключение

1.180. Литература

1.181. Приложение

1.182. Заключение

1.183. Литература

1.184. Приложение

1.185. Заключение

1.186. Литература

1.187. Приложение

1.188. Заключение

1.189. Литература

1.190. Приложение

1.191. Заключение

1.192. Литература

1.193. Приложение

1.194. Заключение

1.195. Литература

1.196. Приложение

1.197. Заключение

1.198. Литература

1.199. Приложение

1.200. Заключение

« »,

—

-

-

-

-

-

. 1

.

:

1.

-

-

-

2

-

3

4

-

-

5

6

-

-

7

.1.1.

«

».



Рис. 1.1.

«

»

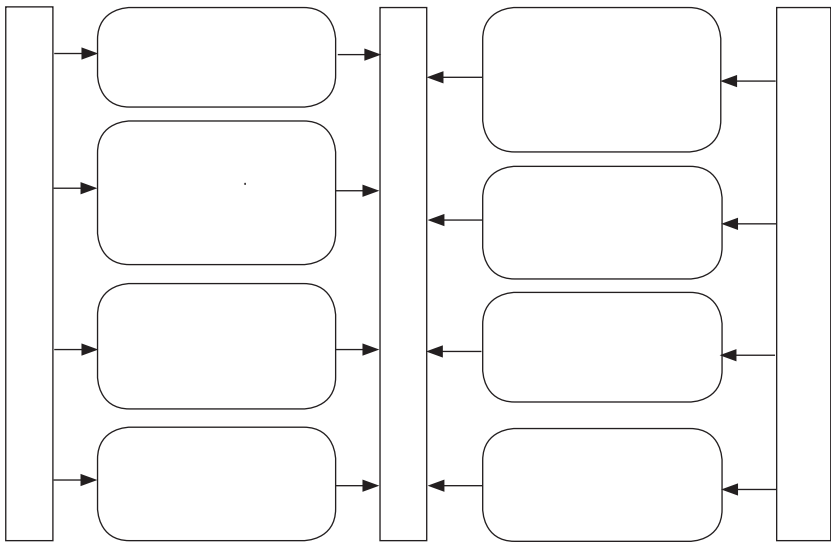

Рис. 1.1.

«

»

Контрольные вопросы

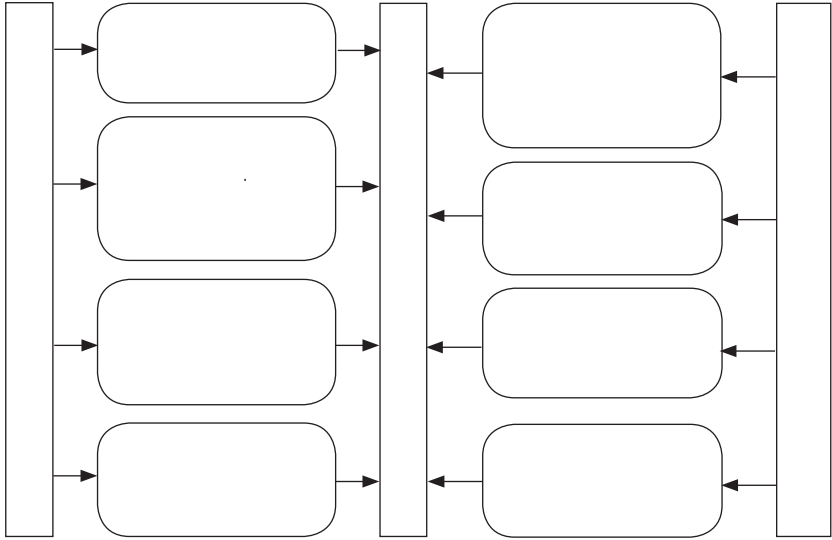
1. «
2. » ()?
- 3.
4. « -
5. »?
6. « -
7. »? « -

Глава 2

ТРУДОВЫЕ РЕСУРСЫ: РЕТРОСПЕКТИВНЫЙ АНАЛИЗ И ВЗГЛЯД В БУДУЩЕЕ

2.1. Труд как фундаментальная основа управления трудовыми ресурсами

—

() , ()

,),

()—

,

.

—

.

—

.

,

.

« »

.

.

—

.

,

.

,
 (), ,
 ,
 () ,
 .
 1993 .
 , (.).
 « »
 ;
 ,
 ,
 .
 -
 ,
 ,
 (.) -
 ,
 ,
 -
 ,
 ?
 ,
 ,

?
 ,
 , ? , ,
 . :
 • ();
 • (, -
);
 • ;
 • ();
 • ..
 , -
 , -
 . -
 , -
 -

1960-
 ().

.)

(

,

,

,

,

,

:

;

;

«

»

«

»

«

».

,

,

,

-

1

(

)

,

,

(

)

,

-

,

.

-

,

,

,

,

«

»

,

«

»

«

»,

1

«

»

,

,

«

», «

», «

», «

», «

»,

.
 .
 ,
 ()
 () , ()
 — ()
 , ()
 .
 .
 :
 • ;
 • ;
 • ;
 .
 , . . .
 ,
 ,
 .
 ,
 .
 ,
 —
 ,
 «
 », —
 .
 :
 • ;
 • ;
 • ;
 ;
 ;



(.21).

21

**ПРИНЦИПЫ УПРАВЛЕНИЯ ТРУДОВЫМИ РЕСУРСАМИ В УСЛОВИЯХ УСТОЙЧИВОГО
РАЗВИТИЯ РЫНОЧНОЙ ЭКОНОМИКИ**

Принцип управления	Характеристика

Принцип управления	Характеристика
	()
-	(, ,) .



- , -
-
,
,
,
,
,
,
(),
,
,
,
,
,
() ,
,
,
:
;
,
,

2.2. Формирование трудовых ресурсов

,
(, ,),
,
(. 21).



Рис.2.1.

-

-

.

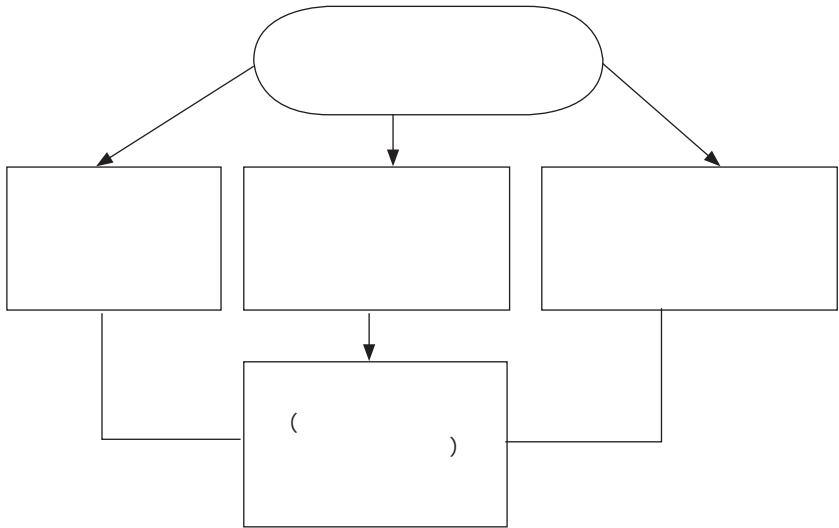
:

- , ; -
- , , -
- ; -
- (-
-); , -

-

-

.

-

,

,

-

. 22



Рис.2.2.

1) (. . .);

2) , . . . ;

3) , . . .

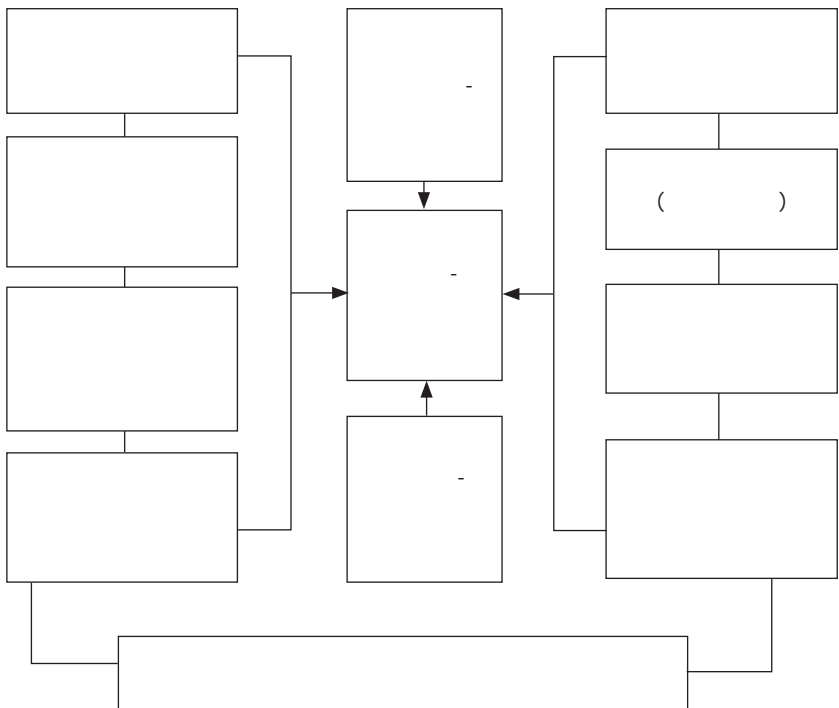
(, . . .).

) 0-16 - ,

15 .

14 , (,);

) 16-54 - ();

) 16-59 - ().

, , -
 ,
 . 15-64 ,
 $\frac{3}{5}$.
 ,
 : -64 , -74 ¹.
 :
 ,
 .
 ,
 () 2007-2008 .
 ,
 .
 — ,
 ,
 ,
 .
 ,
 ,
 ,
 .
 ,
 .

Пример.

()
 (1929-1932) (1933-1937)
 14 .
 16 .
 14 .
 -16 .
 65 .
 62 , 76 ,
 — 50 .

1) (), ... ,

2) () — ;

50%

()

2.3. Воспроизводство трудовых ресурсов

— ,

,

• ; , () - - - - -

•) (- - - - -

• - - - - -

• , - - - - -

•) (- - - - -

• ; - - - - -

• ; - - - - -

• - - - - -

• (. 23). - - - - -



Рис.2.3.

1980

. 24

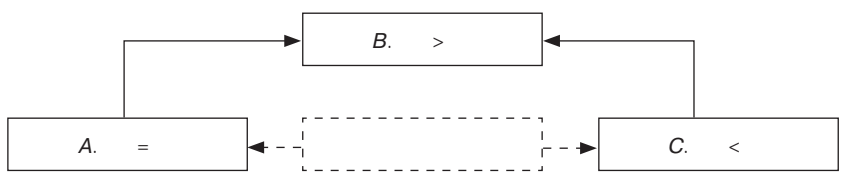

Рис.2.4.

5-6%¹.

60.

20%
2050 .

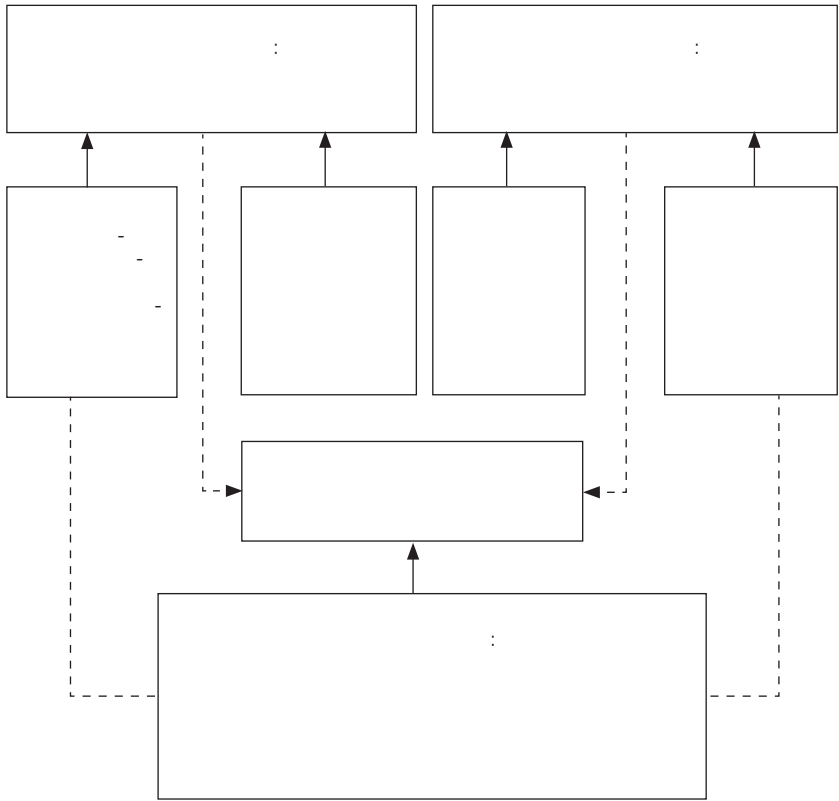
60

«

»

(),

«

—

... 2050 .

2

, 80%

60,

15

600

«

».

(

)

1

(.....).

-

,

,

,

,

,

-

,

..

-

,

.

-

.

-

.

,

(

,

(

,

)

).

(

)

.

-

,

.

-

-

,

:

,

-

)

;

)

-

)

;

.

-

2.4. Факторы, влияющие на формирование и использование трудовых ресурсов



Рис.2.5.

2011 . (. 22).

22

ЧИСЛЕННЫЙ СОСТАВ НАСЕЛЕНИЯ В ПЕРИОД 2007–2016 гг.
(по прогнозам Росстата РФ),%

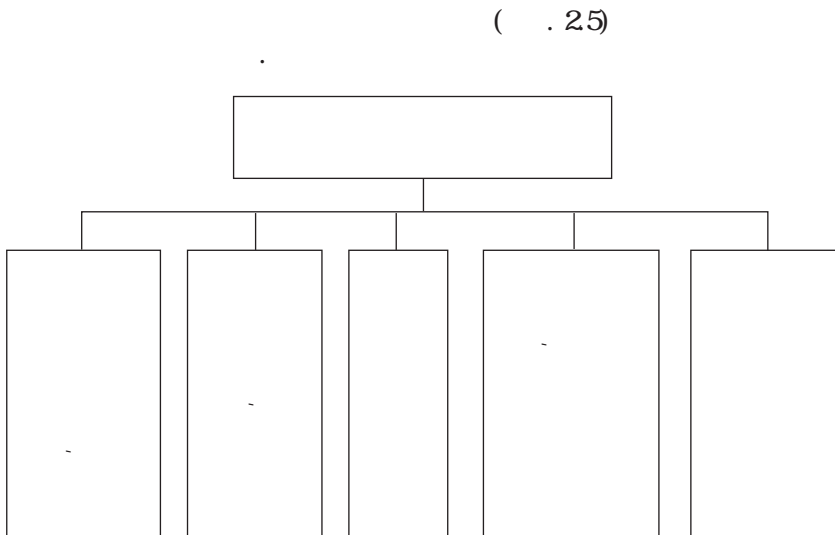
Годы	Моложе трудоспособного возраста	Лица в трудоспособном возрасте	Старше трудоспособного возраста
2007	16,0	62,8	20,7
2011	15,5	61,8	22,7
2016	15,9	59,0	25,1

1.

2.

3.

36%

100%

21,3

3,

40%

- 26 , - 320 , - 19,3 , - 1,6 ³⁾. 1998 .
 7,5 - 5%
 - 1,2 1 ²⁾ (- 8,7
 1 ²⁾. 2015 . (1998 .) 14%,
 - 35%. 52%,

1960-1970-

2.5. Статистическое изучение трудовых ресурсов

-
-
-
-

. 23)

(2

23

СХЕМА БАЛАНСА ДВИЖЕНИЯ ТРУДОВЫХ РЕСУРСОВ

Сфера экономики по отраслям и формам собственности	Численность на начало года	Пополнение по источникам	Уменьшение по причинам	Численность на конец года
	1	2	3	4

$$L = \frac{(t_1/t_0) (t_2/t_1) \dots (t_n/t_{n-1})}{(t_1/t_0) (t_2/t_1) \dots (t_n/t_{n-1})} - 1$$

$$L(\varnothing) = (t_1/t_0) (t_2/t_1) \dots (t_n/t_{n-1}) - 1$$

$$(t) : (t_1/t_0) (t_2/t_1) \dots (t_n/t_{n-1})$$

$$L(\varnothing) = (t_1/t_0) (t_2/t_1) \dots (t_n/t_{n-1}) - 1$$

- , . . . -
 - , . -
 . -
 , -
 , -
 . . . -
 -
 . -
 , , -
 -
 -
 . -
 , , -
 , -
 , -
 , -
 . . . -
 . -
 . -
 , -
 . -
 . -
 . . . -
 , -
 , -
 . -

5 10 .

2

-
-

3

-

(. 24).

24

ОСНОВНЫЕ ПОКАЗАТЕЛИ ИСПОЛЬЗОВАНИЯ ТРУДОВЫХ РЕСУРСОВ

Показатели	Формула расчета	Обозначения
	$k = T /$	k — — —
	$k = /$	k — — —

$$D = (1 - t/p) 100\%$$

D- , % -

: «+»

, «-» . $D = Q$ -

; t - -

, ; p - ,

, .

-

,

,

-

.

-

,

.

-

-

-

.

-

,

,

,

.

.

16

,

-

,

.

-

-

()

« »

,

-

-

« »

-

-

« »

-

.

« »

-

()-

, . , .

,
, 10 () 6 (-
14-15 16 (,) .

: — -

— .

, , ,
74 .

72 .

» « »
() . , « »

()-

- : -
- , ;
- , ;
- , ;
- , ;

$k = k + k^0$

$k -$; $k -$; $k^0 -$

« » « »

»

« »

Контрольные вопросы

1. « » « »?
2. ?
3. -
4. ? « -
5. »?
6. ? ?
7. ?
8. ?
9. ?
10. ? ?
11. ?
12. -
13. ?
14. ? ?
15. ? ?

16.

?

17.

?

18.

-

?

19.

?

20.

?

21.

?

22.

,

?

23.

?

24.

-

?

Глава 3

ЗАНЯТОСТЬ И БЕЗРАБОТИЦА НАСЕЛЕНИЯ

3.1. Социально-экономическая сущность занятости и безработицы

(3.1).

31

ОПРЕДЕЛЕНИЕ ЗАНЯТОСТИ КАК СОЦИАЛЬНО-ЭКОНОМИЧЕСКОЙ КАТЕГОРИИ

№	Определение понятия «занятость»	Источник
1	—	« 1.1 (19 1991 . 1032-1)
2	-	:/ 2- 2003. .74

№	Определение понятия «занятость»	Источник
3		Горелов Н.А. 1989. ... 96
4		... / 2004. ... 111
5		... / ... 2- , 2003. С. 86

: — 25,6%, — 24,7,
 — 24,7, — 20,2 — 17,3 — 12%.
 « »

()

1994 . 48

13,5%

10,1

-
-
-

• ;
• -

-
•

-

-

-

1 :
90% —

2

()

()

—

2

3

4

5

•

•

•

•

«

».

(. 31).

:

-
- ;
- ;
- ;
- ;
- ;
- ;
- ;



Рис. 3.1.

-
-

;

, —

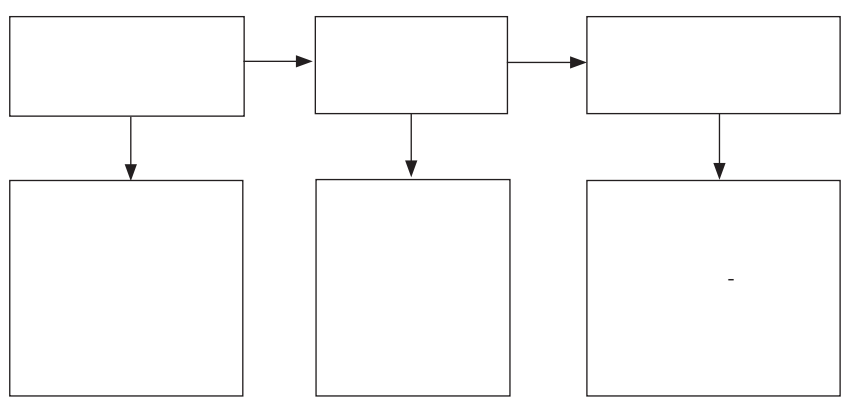
-

,

-

,

-

, .

,

.

3.2. Связь занятости и безработицы

—

-

(1949, 1957, 1982, 1993 .),
(.) —

-

-

-

,

-

,

-

.

.

,

.

,

.

.

,

-

.

:

-

-

;

-

,

;

•

;

•

;

•

,

,

-

.

-

.

.

-

.

,

,

-

60

.

,

.

-

1991

-

«

» ().

,

1000

.

,

-

,

,

:

+ = 100%

= 100% - ,

-

;

-

;

(, ,

.):

= (

/

)100%.

,

-

,

,

,

,

.

$$= \left(\frac{\dots}{\dots} \right) 100\%.$$

« ... ».

5%

(...)

(.32),



Рис.3.2.
2003–2004

) (-

, : , 16 -

• (

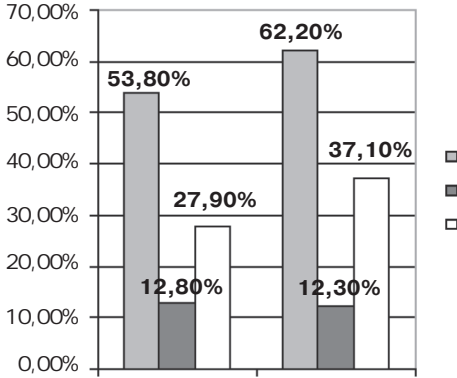
); (,

• - , ,

, ; ,

• ;

3.3. Особенности проявления безработицы

, , , -

, . -

, . -

, .

, . -
 , . -
 , , -
 , , -
 , . -
 , . -
 , . -
 , . -
 : -
 (, , ,) -
 , - , -
 , , , , , -
 , , -
 , . -
 , . -
 , . -
 (,) 16
 , (,);
 (, ,) , -
 ;
 , . -
 , . -
 (,) . -
 . -

50%.

. 33

1.

2.

3.

. 32



Рис. 3.3.

2,5-3%.

ОБЩАЯ ХАРАКТЕРИСТИКА ПРОЯВЛЕНИЯ ОСНОВНЫХ ФОРМ БЕЗРАБОТИЦЫ

Наименование вида (формы)	Общая характеристика
	()
	— ()

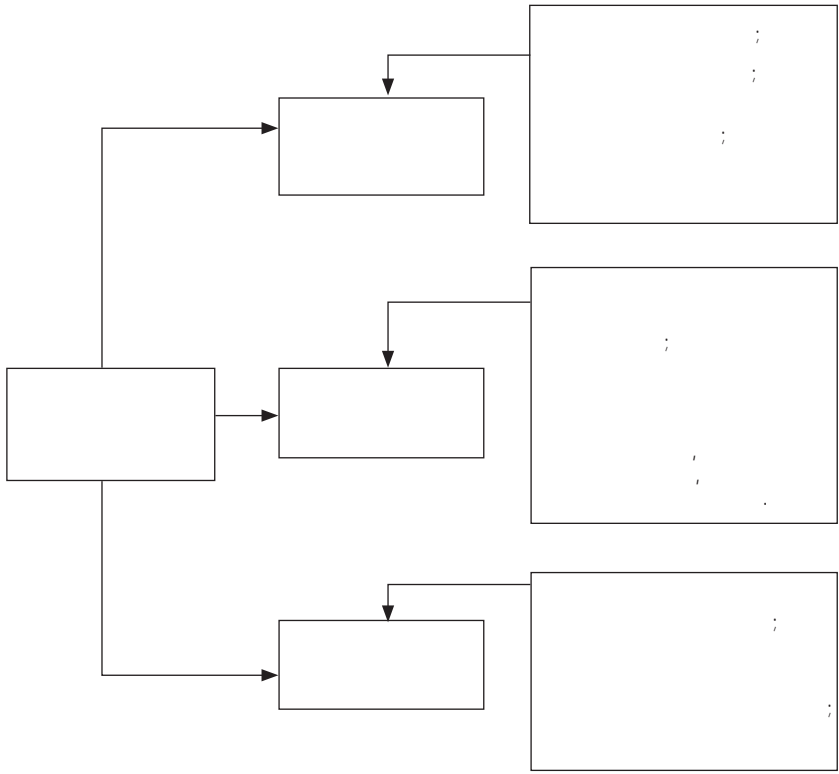
(8-18) -

-
-
-

3.4. Занятость как элемент социально-экономической политики

- , ;
- ();
- ;
- .

1- « » (,) .

1- « » .
(1), (— 1)

1991 .

« » .

(: , ,).

1992 .

15

72 .

15%

9%

36%.

(.34).

(

)

-
-
-
-
-



Рис.3.4.



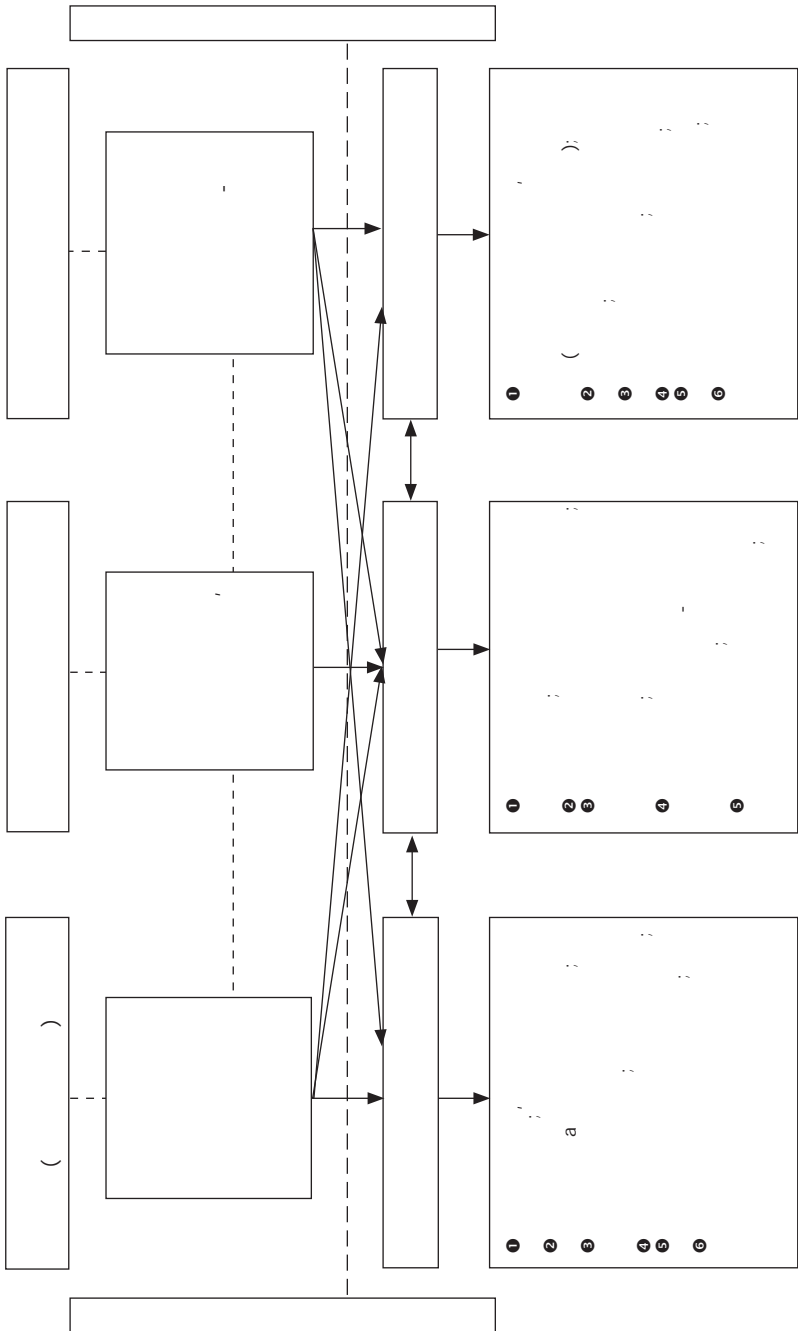
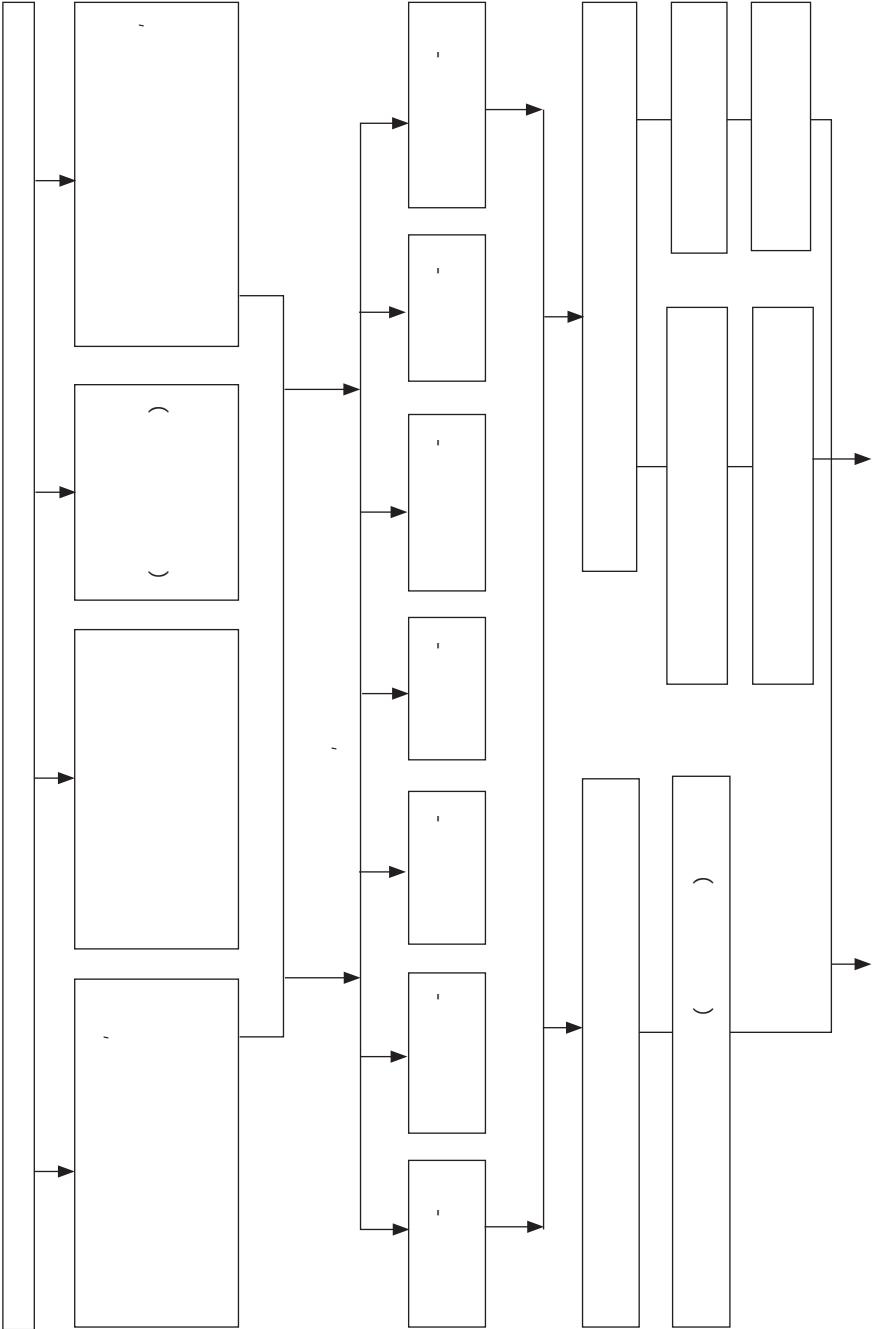

Рис. 3.5.

1)

2)

3)

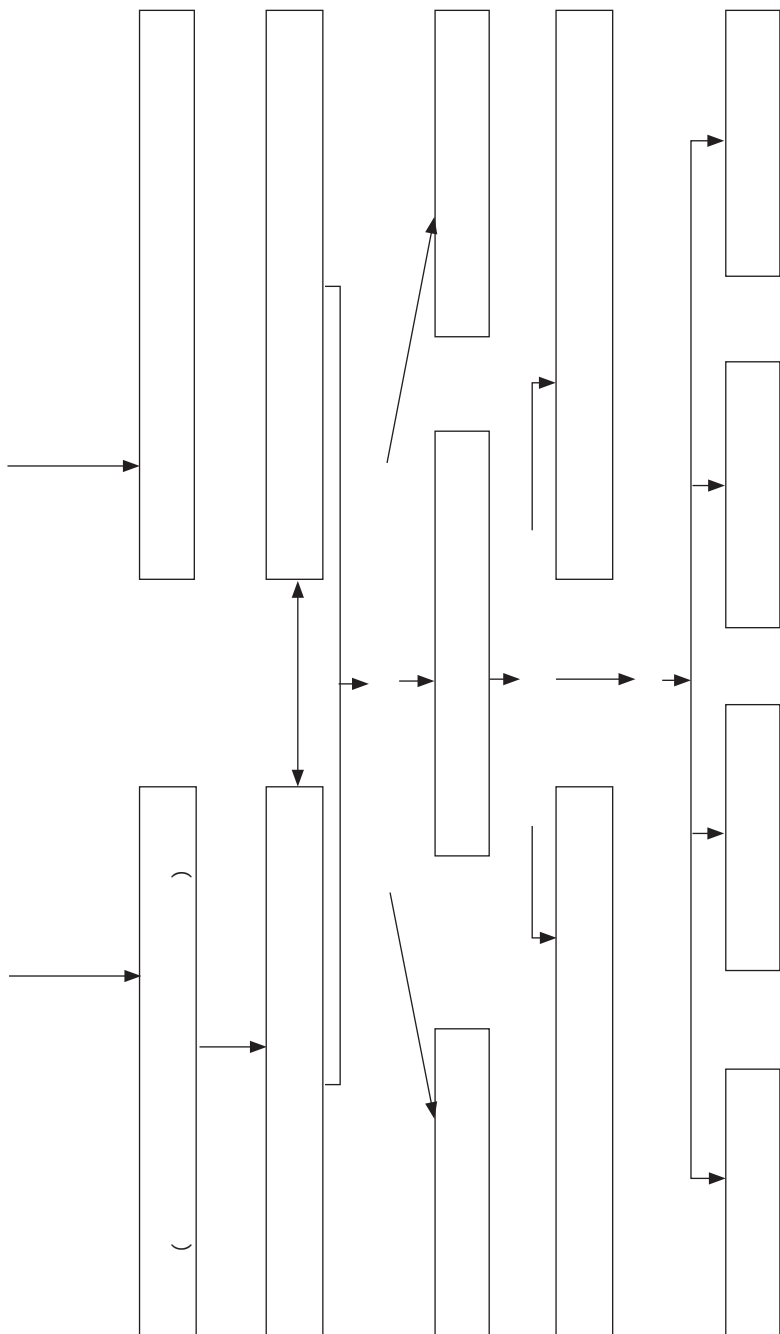
4)

(-)

Контрольные вопросы

1.

2.

3.

4.

5.

6.



Рис. 3.6.

7.
8.
9.
10.
11.

?

?

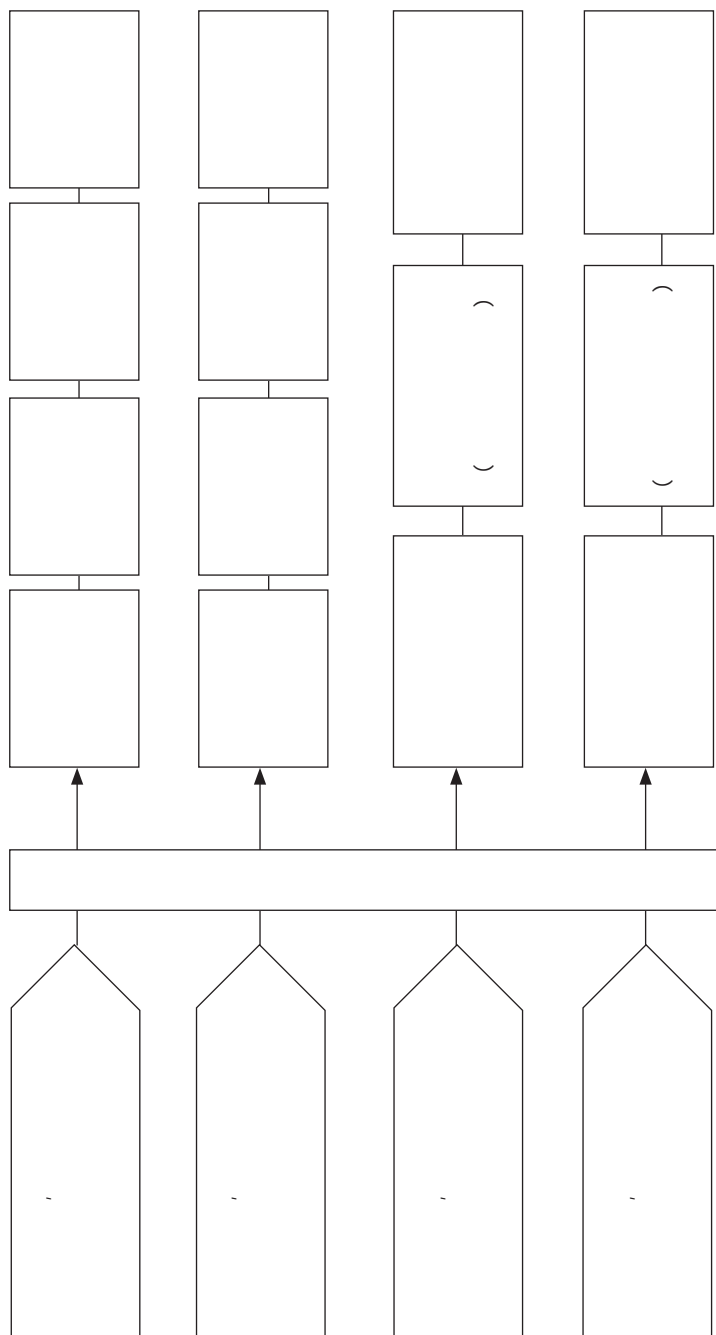
?

?

.

: 0,5%. , -
 .
 , 5-7% , ...
 , ,
 :
 1. -
 2. () -
 (,)
 3. () - (,
).
 4. — -
 - .
 , -
 .
 () ().
 « » « »
 , .
 .
 (, - , ()).
 , (()
), , ()
), ()
).
 1995 1998 . 75%.
 ,
 ,
 .

КЛАССИФИКАЦИЯ ВИДОВ МИГРАЦИИ ПО ГРУППАМ ПРИЗНАКОВ

Классификационный признак	Виды миграции населения

1990-

22,4%

10 , 2001 .
(15%
8%

, ²/₃

• : , -
 • ; , -
 , .
 25 - .
 : 2002 ., ^{3/4} , -
 « » « », -
 () -
 5%. , « » , «
 », 7% .
 () -
 1991-1995 . 2,5 ,
 30 . 1990-1992 . 97%
 1999 . 7% .
 , , -
 , -
 , -
 , -
 (1974 .
) () , (,
 - , -
). -
 - .
 -

2005-2006 . (. 41).



Рис. 4.1.

(. . .)¹

¹ : http://www.gks.ru/free_doc/2007/b07_06/1/01-05.htm

()

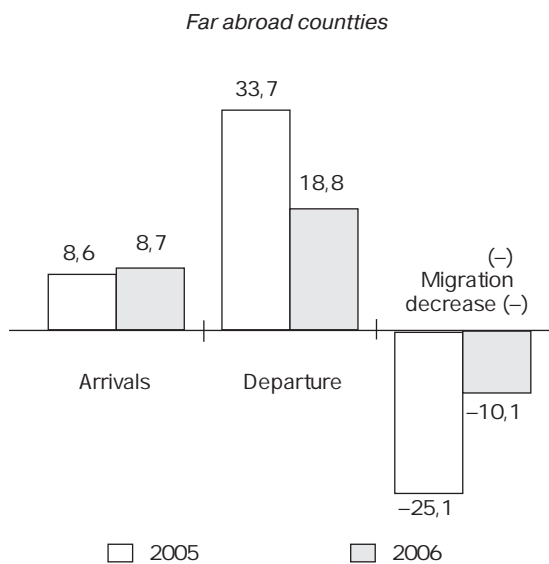
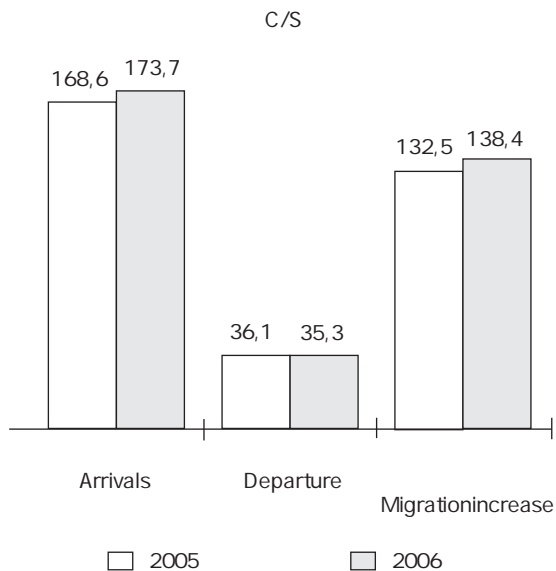
«
12

1

2003 .

20

1990 .

»

50 , 35 70

1 200

700
2025 ..
1992 .

()

1990 .

, 14 , 1989 2002 ..

5 560
400 ..

2

1980 .

1989 . 7,4

5%.

3/4

1,8

1,25%.

5,5

2

20%

5

25% — 2001 ., 35% — 2002 .

12

40%

25

2000 . 18%

70% — 6

20%

30%

3-3,5
)
4

1,1

» 1992-1997 «

1990- . -
 1998 . -
 1998 .,

, ,
 , .
 , ,
 : , ,
 , , - . ,
 (.)
 :
 — , -
 , . -
 , -
 -
 , , -
 , -
 — , -
 , -
 () , -
 , ,
 , .

4.2. Основные показатели миграции трудовых ресурсов

-
 -
 , .
 (,),
 , , -
 ,

300 1000

15-20%

»,

)

•

•

•

1.

2

)

k -

)

Q -

)

$$k = (/ C) \times 1000$$

(. .); C -
(. .);

$$k = (Q / C) \times 1000$$

(+);

$$k = (/ Q) \times 100$$

Контрольные вопросы

1. ?
2. ?
3. ?
4. ?
5. ?
6. ?
7. ?

. ,
 . -
 . () -
 . -
 , () -
 - () -
 . -
 - () -
 - () -
 , , () -
 - () -
 . , () -
 - () -
 , , () -
 - () -
 . , () -
 () , -
 . , -
 , -
 , -



Рис. 5.1.

« - »

(. , .)
 »,
 (. 5.2).

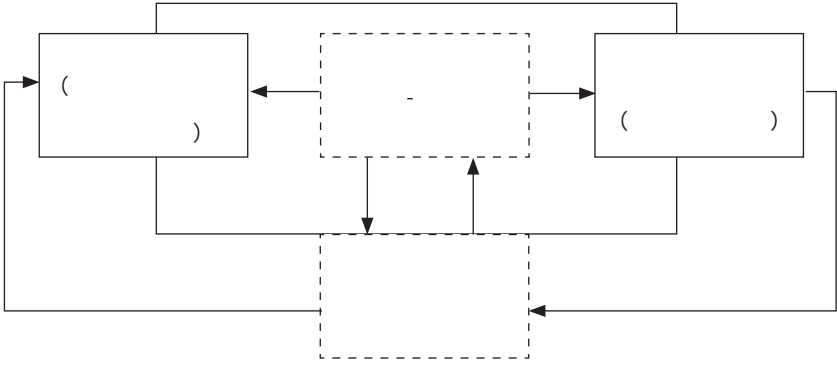

Рис.5.2.

« - »

— , , -
 . , -
 , , -
 . , -
 . - -
 , -
 , -
 , -
 ; , -
 , , -
 , , -
 , , -
 , , -
 , , -
 . -
 (, ,), -
 , -
 , , -
 , , -
 , , -
 , , -
 , , -
 , , -

(),

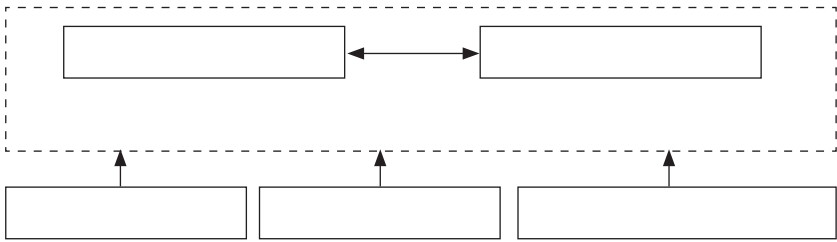
(. 51).

51

ПРИМЕР ФОРМИРОВАНИЯ СЕГМЕНТОВ И ИХ НАПОЛНЯЕМОСТЬ ТРУДОВЫМИ РЕСУРСАМИ

	(%)			- В × - В
		В	- В	
1.	40	50	10	100
2.	30	25	5	25
()				
3.	20	15	5	25
4.	5	5	0	
5. -	5	5	0	
:	100	100		150

(,
).

()

,

()

,

.

52

52

МЕТОДИКА УЧЕТА ФАКТОРОВ СЕГМЕНТИРОВАНИЯ ТРУДОВЫХ РЕСУРСОВ

		1.	Основные критерии сегментации:
)) -	2.	Уточнение параметров по каждому критерию (например, экономическому):
))	3.	Характеристика сегмента:

• , () ;

• , (—) ;

• , ;

• , ;

() , ()
 () -) , (.53.



Рис.5.3. « »

·
 -
 ,
 ,
 ,
 ·
 -
 -
 ,
 ·
 -
 -
 ,
 ·

() (.54) : -
 ; -
 , ; .
 , ,
 , .

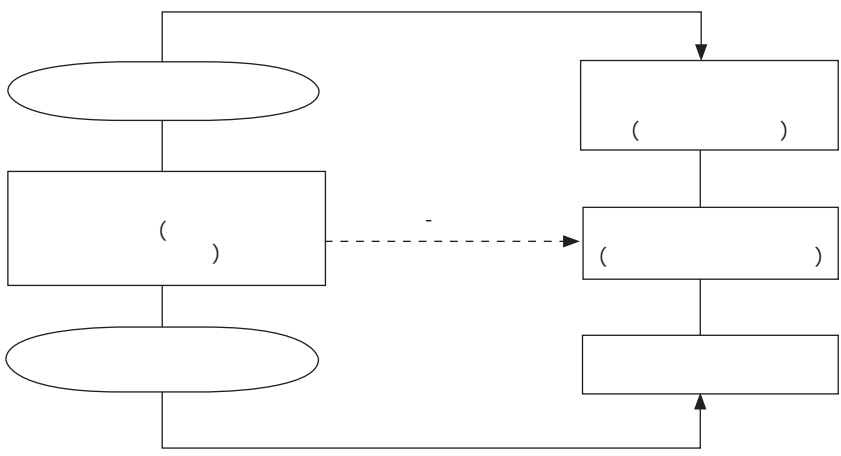

Рис.5.4.

, -
 . -
 , -
 . -

• , :
 ;

•
•

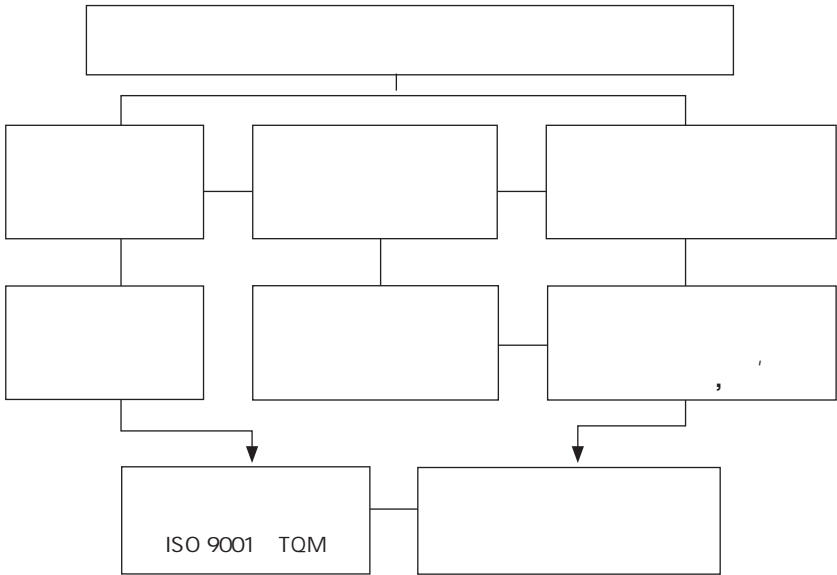
(;

).

• , -

• -

-

,

, ,

(,)

,

,

,

•

-

-

-

,

,

,

,

-

(
).

,

,

,

,

,

,

-

,

•

,

,

,

•

•

(,).

,

(-

,

).

•

,

(—).
 ((),), : -
 (,), , ,
 , , -
 .
 , , , -
 , , -
 , (), —
 :
 1) , ,
 ;
 2) , ,
 , ,
 , , ,
 : -
 , , ,
 ;
 ;
 ;
 ;
 () , -
 (), , , -
 (, , , ,).

, (),
 :
 , (,
),
 . . .
 .
 , :
 ,
 .
 .
 ,
 ;
 .
 20 25%
 . (1997 . 2,5%
 1-2%.)

, . - -
 . -
 , , -
 , , (-
 .) ,
 , , -
 , , -
 . 1990 . , -
 , , -
 , , -
 . -
 , , -
 , , -
 . ; , -
 , , -
 , , -
 , , -
 . 2001 . 879,3 -
 () , $\frac{9}{10}$ 7,6 -
 -6,6 () . -

1992 . 148,3
 2002 . 144 (43
 2,9%).

2001 . (15,6%, 1999 .
 — 8,6%, — 10,3%).
 (. .)

1960 .
 1990 .



Рис.5.5.

- 1,4% ;
- — 10% ;
- — 4,2% ;
- — 2,6% ;

, , -
 -
 ,
 .
 (11%) -
 (33%). , 1998 . -
 300 ,, - 100-150
 . (- 1200).
 1995 . : « » , 1995 .
 70-180 ,, - 100-700 .
 (2008-2010 .) 1500-2000 . -
 , ,
 , « -
 , , , , -
 , , , , -
 » . -
 , -
 . -
 . -

Контрольные вопросы

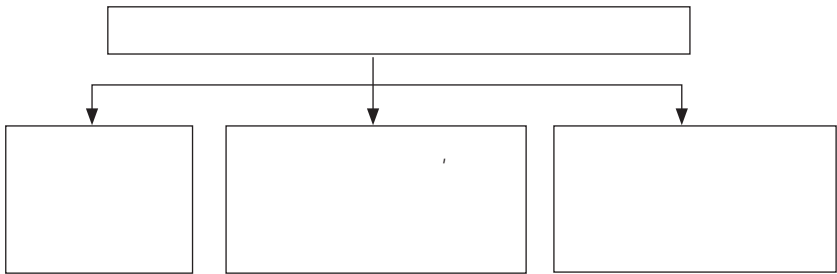
- 1.
2. ?
3. .
4. ?
5. « »?
6. ?
7. ?
8. ?
9. ?

Глава 6

РЕГУЛИРОВАНИЕ СФЕРЫ ТРУДА И ОБЕСПЕЧЕНИЕ ЗАНЯТОСТИ В ОРГАНИЗАЦИЯХ

6.1. Роль государственных служб в системе занятости населения

• . -

() , -

. , -

. , -

. , -

, . -

, -

(, ,)

. , -

: , :

1

, . -

2

. , -

. , -

$\frac{1}{3}$

, , -

, . -

, -

, . -

(): -

• , -

, , -

• , ; -

, ; -

1.

:
« »

•

•

•

2

3

4

5

. .),

« — —
, ,
(— , , . .).

1.

(,) — —

2.

3.

, « » — —

4.

, ,
;

5.

, « » — —
,

, ()
 , -
 -
 () , -
 .
 - .
 - (, , -
 , , -
 , , -
 . .), -
 . -
 , ; -
 - ; -
 ; -
 ; -
 ; -
 ; -
 , -
 , -
 , -
 ; ; -
 ; -
 , -
 - -
 , , -
 , .
 , -
 . -

, . . . , -
 -
 , -
 , , , , , -
 , -
 , -
 . -
 , -
 . -
 (, , () -
). (-
), (-
 . -
 ,)) (, , -
) (, -
 , -
 . . . -
 , -
 , -
 , , , -
 , -
 . -
 -
 , -
 .

-
-
-
-

1.

2.

1991 .

1.

-
-
-
-

•

-

;

•

;

•

;

•

-

,

,

-

,

-

;

•

-

;

•

.

2

-

.

.

,

-

,

,

-

-

.

.

.

-

.

-

,

-

,

-

,

.

,

(

,

,

-

.)

:

,

,

,

-

.

1000

/		
3		;
4		;

6.2. Взаимодействие структур занятости населения с работодателями и социальные гарантии

- ;
- ;
- ;
- ;

.
 -
 ,
 ,
 .
 :
 • ,
 (),
 ;
 • ,
 ;
 • ;
 , ,
 .
 1990 .
 .
 (,
 ,
), ,
 .
 , ,
 .
 1990 . ,
 . ,
 . ,
 , ,
 ,
 ,
 • ,
 ;
 • ,
 ;
 • ;
 .
 ;

• () ;

• , , -
, , -
, ,

3

10

• , -
, -
:

, , , -
, -
.

:

• 12 , 26 ,

, , 3 -

, : 75% — ;

• 60% — ; 45% — ;

26 , 12 ,

12 -

18

,
 ,
 12
 ,
 24
 36
 ,
 ,
 ,
 ,
 ,
 ()
 :
 • 12 ,
 ,
 26
 — 3 75%
 ;
 • 12 ,
 ,
 26 ,
 —
 ;
 • — 100%
 .
 .
 25 . ,

(. 61).



Рис.6.1.

. . .
 , . . .
 -
 ,
 ,
 .
 ,
 .
 «
 »
 ,
 ,
 «
 »
 ,
 ,
 . . .
 ,
 :
 1.
 -
 2
 ,
 ,
 ,
 .
 -
 ,
 (),
 :
 • ,
 ;
 • , ()
 , . . .).
 -
 ,
 -
 ,

(. 62).

62

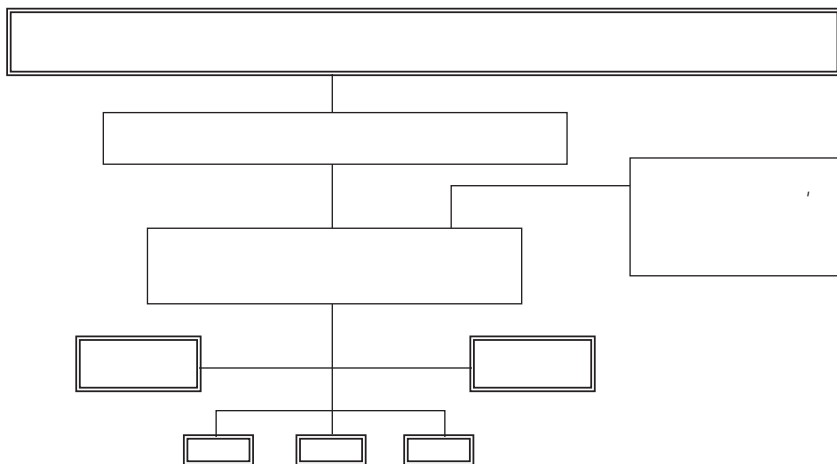
ОБЩАЯ ХАРАКТЕРИСТИКА НЕГОСУДАРСТВЕННЫХ СЛУЖБ ЗАНЯТОСТИ

		-	
	/	- ;	,
		;	

6.3. Сокращение рабочей силы: политика и мероприятия по защите высвобождаемых работников

)

(

2 ; , 3 -

6 . -

« » -

;

Контрольные вопросы

1. -
2. -
3. ?
4. -
5. ?
6. -
7. ?
8. ?

SEED

SEED (*Small Enterprise Development*).

189. SEED

1998 .
30

122
1976 .

122 1964 .

80

1979 .,

1 69

1984 . (

189 (1998 .) «

(
1919 .).

1939 .

1934 .

1954 .

1946 .

«

».

— 68% (58%

90% 2,5 — 1- 800

), (— 6,2%, — 5,51,

— 1,6 — 2,18 — 1,5%),

(. .), ,

, —

,

,

,

) ;)

;)

:

;

- (-), - ;
- , - ;
- , ; , .

Контрольные вопросы

1. ?
2. : -
3. ?
4. ?
5. ?
6. .

БИБЛИОГРАФИЯ

1. : „ — : , 1999. -
2. : „ — : , 1995. -
3. „ : . — : , 1996. -
4. : . — : , 1998. -
5. : . — : , 2003. -
6. : . — : , 1989. -
7. : . — : , 2005. -
8. : . — : , 1998. -
9. : . — : , 2005. -
10. : . — : , 2004. -
11. „ : . — : , 1998. -
12. : / . — : , 2004. -
13. : / . — : , 1999. -
14. : / . — : , 2003. -
15. : / . — : , 1998. -
16. : . — : , 1996. -
17. — 3 „ : / . — : , 2006. -
18. : . — : , 1996. -

ОГЛАВЛЕНИЕ

.....	3
1 ,	6
.....	11
2 :	12
.....	12
21.	12
.....	21
22	21
.....	27
23	27
24 ,	33
.....	36
25	36
.....	49
.....	49
3	51
.....	51
31. -	51
.....	60
32	60
.....	63
33	63
34 -	69
.....	76
.....	76
4	79
.....	79
41.	79
42	86
.....	86
.....	90
.....	90

5	91
5.1.	91
5.2	112
	123
6		
	124
6.1.	124
6.2		
	138
6.3 :	
	144
	147
7		
	148
	155
	156

По вопросам приобретения книг обращайтесь:

Отдел продаж «ИНФРА-М» (оптовая продажа):

127282, Москва, ул. Поляная, д. 31в, тел.: (495) 380-4260; факс: (495) 363-9212
E-mail: books@infra-m.ru

Магазин «Библиосфера» (розничная продажа):

109147, Москва, ул. Марксистская, д. 9, тел. (495) 670-5218, 670-5219

Отдел «Книга—почтой»:

тел. (495) 363-4260 (доб. 232, 246)

Центр комплектования библиотек:

119019, Москва, ул. Моховая, д. 16 (Российская государственная библиотека, кор. К)
тел. (495) 202-9315

- « - »

070824 21.01.93 .

23.08.2007. 20.10.2007.
60 88/16 . Newton
. . . 98 .- . . 9,77.
2500 .

« - »
127282, , . , . 31
.: (495) 380-05-40, 380-05-43 : (495) 363-92-12
E-mail: books@infra-m.ru <http://www.infra-m.ru>